

Art.-Nr.: 803010005

## TC 10

Hohlwanddose  
Scatola da parete intercapedine  
Cavity wall box

Zum Wiki  
Al wiki  
To the wiki



tekko-ga.com/support/wiki

**TEKKO Gebäudeautomation GmbH**  
Wiesentalstraße 60  
73434 Aalen  
Germany

T. +49 7361 360 17 0

info@tekko-ga.com  
www.tekko-ga.com



Version 26.01.26  
eingetragen im Amtsgericht Ulm mit  
Steuernummer DE811345168 und  
Registernummer HRB 500303

## DE Produktbeschreibung

Gehäuse zur Unterputzmontage des TEKKO TC 10 in  
Hohlwänden.

### **Sicherheit** **VORSICHT! Elektrische Spannung!**

Im Innern des Geräts befinden sich ungeschützte spannungsführende Bauteile. Die VDE-Bestimmungen beachten. Alle zu montierenden Leitungen spannungslos schalten und Sicherheitsvorkehrungen gegen unbeabsichtigtes Einschalten treffen. Das Gerät bei Beschädigung nicht in Betrieb nehmen. Das Gerät bzw. die Anlage außer Betrieb nehmen und gegen unbeabsichtigten Betrieb sichern, wenn anzunehmen ist, dass ein gefahrloser Betrieb nicht mehr gewährleistet ist. Das Gerät ist ausschließlich für den sachgemäßen Gebrauch bestimmt. Bei jeder unsachgemäßen Änderung oder Nichtbeachten der Bedienungsanleitung erlischt jeglicher Gewährleistungs- oder Garantieanspruch. Nach dem Auspacken ist das Gerät unverzüglich auf mechanische Beschädigungen zu untersuchen. Wenn ein Transportschaden vorliegt, ist unverzüglich der Lieferant davon in Kenntnis zu setzen. Das Gerät darf nur als ortsfeste Installation betrieben werden, das heißt nur in montiertem Zustand und nach Abschluss aller Installations- und Inbetriebnahmearbeiten und nur im dafür vorgesehenen Umfeld. Für Änderungen der Normen und Standards nach Erscheinen der Bedienungsanleitung ist TEKKO Gebäudeautomation GmbH nicht haftbar.

## Technische Daten

Parameter	Wert
Material	Metall
Montage Ausschnitt	B x H / 121 x 156mm

1. Erstellen Sie einen Ausschnitt in der Größe 121 x 156mm (Breite x Höhe) in der zu befestigenden Wand.
2. Schieben Sie die Hohlwanddose in den Ausschnitt.
3. Ziehen Sie die vier Schrauben an der Außenseite an, so dass die Eisenfännchen sich aus der Dose rausdrehen und zur Wand hinbewegen. (Abb. 1)
4. Befestigen Sie den Metallrahmen des TC 10 mit Gewin-deschrauben an den vier passenden Löchern oben und unten. (Abb. 2)

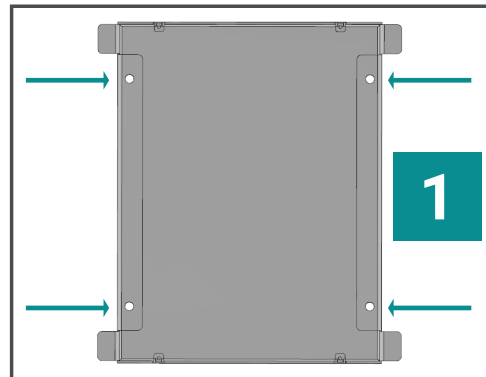

## IT Descrizione del prodotto

Alloggiamento per il montaggio a incasso del TEKKO TC 10  
in pareti a intercapedine.

### **Sicurezza** **ATTENZIONE! Tensione elettrica!**

All'interno dell'apparecchio sono presenti componenti sotto tensione non protetti. Attenersi alle specifiche della norma VDE. Scollegare i cavi da montare dall'alimentazione elettrica e adottare tutte le misure necessarie per impedire un reinserimento accidentale. Non mettere in funzione l'apparecchio danneggiato. Spegnerne l'apparecchio e/o l'impianto e assicurarolo contro il reinserimento accidentale se si sospetta che non possa più essere garantito un funzionamento sicuro. L'apparecchio deve essere utilizzato esclusivamente in modo conforme alle normative. In caso di modifiche improprie o mancata osservanza delle istruzioni per l'uso, decade qualsiasi forma di garanzia. Dopo il disimballaggio, l'apparecchio deve essere immediatamente controllato per verificare la presenza di eventuali danni meccanici. In caso di danni da trasporto, informare tempestivamente il fornitore. L'apparecchio deve essere utilizzato unicamente come installazione fissa, ovvero dopo essere stato montato, al termine di tutti gli interventi di installazione e di messa in funzione necessari e solo nel contesto previsto. TEKKO declina ogni responsabilità per eventuali modifiche delle norme e

## Dati tecnici

Parametri	Valore
Materiale	Metallo
Montaggio estratto	B x H / 121 x 156mm

1. Creare un'apertura di 121 x 156 mm (larghezza x altezza) nella parete dove deve essere montato.
2. Far scorrere la scatola per pareti a intercapedine nell'apertura.
3. Stringere le quattro viti esterne in modo che le bandierine di ferro ruotino fuori dalla scatola e si spostino verso la parete. (fig. 1)
4. Fissare il telaio metallico del TC 10 con viti filettate nei quattro fori corrispondenti in alto e in basso. (fig. 2)

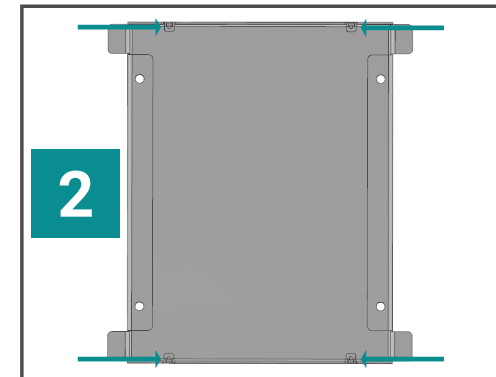

## EN Product description

Housing for flush mounting of the TEKKO TC 10 in cavity  
walls.

### **Security** **CAUTION! Electric voltage!**

The device contains unprotected live components. Observe the VDE regulations. Disconnect the cables to be installed from the power supply and take safety precautions against accidental switch-on. In case of damage do not start the device. Unplug the device or the plant from the power supply and take precautions against accidental switch-on as soon as you assume that operation of the unit under safe circumstances is no longer possible. The device is exclusively intended for appropriate use. Any improper use or non-observance of the operating instructions invalidates the right to claim under guarantee or warranty. After removing the packaging, check the condition of the unit to assure there is no mechanical damage. Inform the supplier immediately in case of transport damage. The unit is designed for fixed installations; this means that it can be used only mounted and after finishing all further installation and commissioning works, and only in the foreseen environment. TEKKO is not liable for modifications of the applied norms and standards after the publication of the operating instructions.

Parameters	Value
Material	Metal
Mounting Cutout	B x H / 121 x 156mm

1. Create a 121 x 156mm (width x height) cutout in the wall where the controller is to be mounted.
2. Slide the box into the cutout.
3. Tighten the four screws on the outside so that the iron flags twist out of the box and move toward the wall. (fig. 1)
4. Fasten the metal frame of the TC 10 with threaded screws to the four matching holes at the top and bottom. (fig. 2)

